

مضخات الحريق الكهربائية

الصيانة / التركيب
دليل الإستخدام

تعمل مضخة الحريق الكهربائية من تكنولوجيا محرك بادر على زيادة ضغط المياه وتدفعها في أنظمة مكافحة الحرائق، مما يوفر حماية موثوقة ضد الحرائق. تعد هذه التكنولوجيا مفيدة بشكل خاص في المناطق ذات ضغط المياه المنخفض أو غير المنتظم. بفضل نظام المحرك الموفر للطاقة، توفر أداءً عاليًا مع تقليل تكاليف التشغيل. يتيح تصميمها المدمج التكامل السهل مع أنظمة المياه القائمة. تحافظ هذه المضخة على ضغط الماء ثابتاً أثناء مكافحة الحرائق، مما يعزز كفاءة النظام ويضمن السلامة.



المحتويات:

1. معلومات عامة.....3
2. ميزات المنتج.....3
3. مبادئ العمل.....3
4. النقل.....3
5. الاستخدام3
6. التجميع.....4
7. أنابيب شفط/تفريغ.....4
8. تشغيل نظام مضخة الحريق.....5
- 1.8 ما قبل بدء التشغيل.....5
- 2.8 نظام مضخة الحرائق بالشفط السلبي.....6
- 3.8 نظام مضخة الحريق بالشفط الإيجابي.....6
- 4.8 التوصيلات الكهربائية.....6
- 5.8 مبدأ التشغيل7
9. المضخة المساعدة7
- 1.9 الصيانة7
10. استكشاف الأخطاء وإصلاحها.....7
11. المكونات الرئيسية لمضخات الحريق8
12. بدء تشغيل مضخة الحرائق.....9
- 1.12 تشغيل المضخة الكهربائية9
- 1.1.12 الوضع اليدوي.....9
- 2.1.12 الوضع اليدوي.....9
- 13مسألة يجب النظر فيها.....9
- 1.13المسائل التي يجب مراعاتها في عملية الشفط السلبي9
14. الخدمة.....9
15. توفير قطع الغيار9
16. الضمان.....10
- 1.16 شروط الضمان.....10
- 2.16 الحالات التي لا تشملها الضمان.....10
- 3.16 الطريقة المتبعة في المنتجات المعيبة.....10
17. البائعون المعتمدون.....11
18. الاتصال.....11
18. الشهادات.....12

1. معلومات عامة

الغرض من هذا الدليل هو تزويد المستخدم بالمعلومات الأساسية اللازمة لتركيب واستخدام وصيانة مضخة الحريق العمودية. اقرأ هذا الدليل بعناية قبل تركيب المنتج واستخدامه. قد يتسبب الاستخدام غير الصحيح للمنتج في حدوث إصابة شخصية وأضرار مادية وقد يؤدي إلى إبطال الضمان.

2. ميزات المنتج

يتألف نظام التعزيز العمودي على مضختين كهربائيتين ومضخة اجوكر إضافية. تم توصيل المضخات ببعضها البعض من خلال المجمع، ويتم تقديمها كمجموعة مع المضغط، وصمامات كروية، وصمامات الشفط، ومفاتيح ضغط مستقلة، ولوحة تحكم برنامج اختبار أسبوعية مزودة بساعة.

3. مبادئ العمل

يعمل جهاز التشغيل التلقائي بشكل أوتوماتيكي في الوقت المحدد واليوم المحدد كل أسبوع، حيث يعمل ويتوقف لمدة محددة. يتم تشغيل جميع مضخات المياه تبعاً في وقت محدد في برنامج الاختبار الأسبوعي. إذا انخفض مستوى الماء في الخزان تحت الحد الأدنى، فإن الجهاز لن يتمكن من توفير الضغط اللازم وسيخفض إلى الضغط المعايير (قيمة قليلة أقل من ضغط التشغيل). في هذه النقطة، يصبح الإنذار الصوتي والبصري نشطاً بفضل الدائرة الإلكترونية. إذا تم طلب الماء من النظام خلال برنامج الاختبار الأسبوعي، فإن انتهاء الاختبار وبيدأ جهاز التشغيل لمضخة الماء للإطفاء في العمل العادي.

في حالة نشوب حريق، يتم تنشيط مضخة الجوكر أولاً لتلبية الطلب على المياه في النظام، وإذا لم تتمكن مضخة الجوكر من تلبية الطلب واستمر الضغط في الانخفاض، يتم تنشيط المضخة الرئيسية الأولى. إذا زاد الطلب على المياه، يتم أيضاً تنشيط المضخة الرئيسية الثانية تلقائياً.

4. النقل

تحقق مما إذا كان هناك أي ضرر على مضخة المياه أثناء نقل مضخة المياه. إذا لزم الأمر، اتصل بأقرب وكيل لنا. لا تستخدم خطافات المحرك أو مجمعات الشفط أو التفريغ كوسيلة نقل. يجب نقل المضخة باستخدام جهاز نقل مناسب. نظرًا لأن وحدات التعزيز الكبيرة غير معبأة، يجب رفعها من الهيكل الرئيسي بمساعدة حمالة. احرص على وضع الجهاز برفق على الأرض.

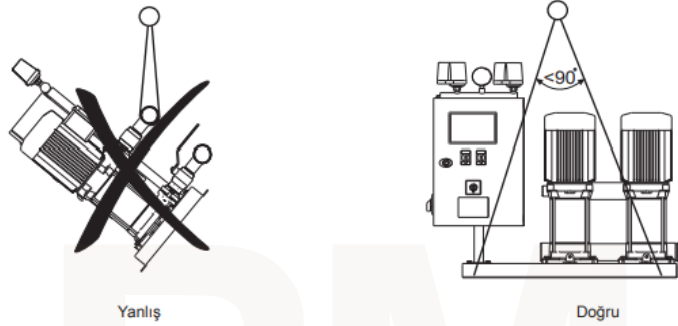

الشكل 4.1 نقطة النقل الصحيحة

5. الاستخدام

مضخات الحريق:

- المباني السكنية والتجارية
- في المستشفيات والمدارس
- المستخدمة في الفنادق والمنزل الريفية
- غير مناسب للسوائل التالية:
- السوائل التي تحتوي على أجسام صلبة وليفية
- السوائل القابلة للاشتعال والانفجار
- السوائل التي تحتوي على مواد كاشطة

6. التجميع

- يجب أن يتم تركيب مضخة الحريق في مكان غير رطب مع عدم وجود خطر التجمد والانفجار ومع تهوية جيدة جداً.

- في غرفة المضخة أو محطة المضخة ، يجب توفير بيئة ومعدات مناسبة لضمان الحفاظ على درجة حرارة أعلى من 4+ درجة مئوية بشكل مستمر.

- يجب أن تكون الغرفة ذات مساحة كافية لسهولة الدخول والخروج.

- إذا كانت الغرفة في الطابق السفلي، يجب بناء درج للسماح بسهولة الصعود والنزول (من المهم جداً التدخل في أسرع وقت ممكن في حالة الطوارئ).

- يجب أن تحتوي الغرفة على إضاءة كافية ويجب أن يكون هناك ما يكفي من المقابس في الغرفة.

- يجب تثبيت مضخة الحريق بأقرب مكان ممكن من خزان المياه أو الصهريج. يجب اختيار مكان يمكن تركيبه بأقل عدد من الانحناءات أو الزوايا باستخدام أنبوب الشفط ذو القطر الصغير والذي يكون على الأقل بنفس قطر شفط المضخة أو أكبر.

- يجب ترتيب وصلات الأنابيب (المجمعات وخط الشفط وخط التفريغ) بطريقة لا تمنع الوصول إلى مخارج الدخول ونقاط الوصول في حالات الطوارئ ولوحات التحكم.

- عند تثبيت مضخة الحريق ، يجب أن يُؤخذ في الاعتبار إمكانية إزالة وحدة المحرك و / أو المضخة في حالة حدوث عطل. (يجب ألا تعيق الاتصالات الأنابيب والتجميعات الأخرى لمحطة مضخة الحريق إزالة وحدة المضخة و / أو المحرك).

- يجب أن تكون الأرضية مائلة لتصريف المياه بشكل كافٍ. إذا كانت غرفة المجموعة في مستوى ناقص، يجب تصريف المياه المتراكمة باستخدام مضخة غاطسة ويجب أن تكون المضخة الغاطسة احتياطية.

- إذا كان هناك احتمال لفيضان الغرفة؛ يجب تركيب لوحات التحكم الكهربائية فوق الأرض قدر الإمكان. إذا لزم الأمر، يجب نقلها إلى قسم لا توجد فيه إمكانية حدوث فيضان.

- إذا كانت لوحات التحكم على هيكل مجموعة المضخات؛ يجب تركيب لوحة التحكم بطريقة يمكن الوصول إليها بسهولة ويمكن فتح غطائها بالكامل (لصيانة الأعطال).

- إذا كانت لوحات التحكم منفصلة عن هيكل مجموعة المضخات؛ يجب تركيب لوحة التحكم في مكان يسهل الوصول إليه، وإذا أمكن، حيث يمكن رؤية اللوحة الأمامية مباشرة عند دخول الغرفة.

- يجب تأريض لوحات التحكم بشكل مطلق.

7. أنابيب شفط/تفريغ

يجب استخدام أنابيب مقاومة لأقصى ضغط للمضخة، ويجب ضمان إحكام أنبوب الشفط بشكل جيد ويجب أن يكون قطر أنبوب الشفط مناسباً. يجب أن يكون قطر أنبوب الشفط على الأقل أكبر من قطر مجمع المضخة.

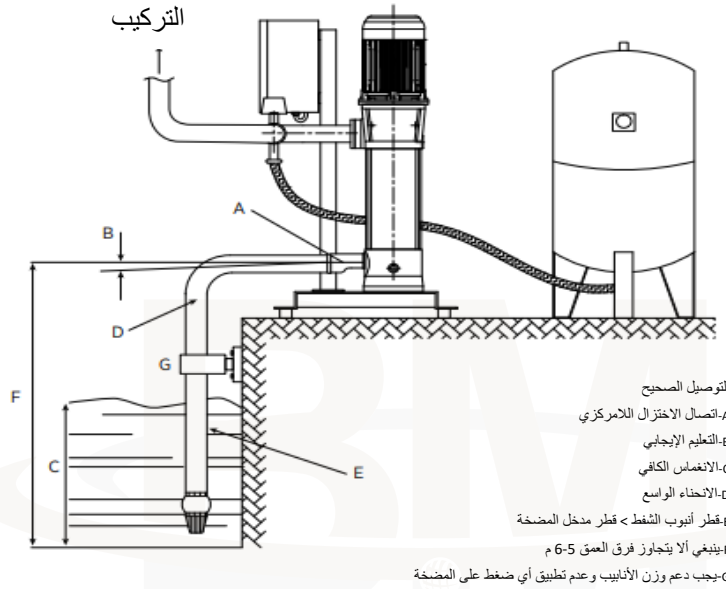

الشكل 7.1 تجميع التوصيل الصحيح لمضخة التعزيز

يجب أن يكون أنبوب الشفط لمضخة المياه المتحركة التي تعمل عن طريق شفط من خزان المياه الجوفية أو من مصدرها قصيراً قدر الإمكان، ويجب أن يكون له منعطف واحد فقط وبقطر دخول المضخة على الأقل، ويجب أن يتم تصميمه بزواوية تصاعديّة تصل إلى 1-2% بدءاً من المنعطف نحو المضخة. (راجع الشكل 7.1) في حالة التركيب المائل العكسي، سيتكون جيب هوائي كما هو موضح في الشكل 7.2 وبالتالي لن تتمكن المضخة من الشفط. يجب تجنب استخدام صمام الفحص الرأسي أو الفلابية عند مخرج المضخة بخلاف ذلك. عند تلف صمام الفحص أو الفلابية، سيؤدي ذلك إلى تسرب المياه من المضخة مما يؤدي إلى فقدان الضغط وسيؤدي إلى تفعيل الصيانة بشكل متكرر لمضخة المياه المتحركة.

في حالة عدم وجود صمام الفحص في خط الضغط، لن يتم الشعور بتلف صمام الشفط بسبب وجود صمام الفحص الموجود وبالتالي لن يتم الكشف عن تسرب المياه العائدة وبالتالي سيؤدي إلى جفاف خط الشفط مما يؤدي إلى تلف المضخة أو المضخات. كما أن استخدام مجمع شفط مشترك في أنظمة مضخات المياه المتحركة متعددة الوحدات يعتبر غير مرغوب بشدة. نظرًا لأن مجمع الشفط سيكون ذو قطر كبير، فإن صمام الشفط سيكون أيضًا كبيرًا، مما سيؤدي إلى فقدان حمولة منفصلة في حالة عمل مضخة واحدة فقط، وفي حالة تلفه، سيؤدي إلى تلف جميع المضخات في مجموعة مضخات المياه المتحركة. لذا، من الضروري توجيه شفط منفصل لكل مضخة في أنظمة المضخات متعددة الوحدات.

- يتم إنتاج مضخات المياه ذات الطور الواحد والمضخات الثلاثية الطور بمفتاح الطفو (الشريط الطاف) الذي يمنع التشغيل بدون ماء.

- تتم إنتاج مضخات المياه ذات الضغط العالي والثلاثية الطورات مع لوحة كهربائية تحتوي على مفتاح رئيسي، ومصهرات، ومحطات اتصال، وربلي حماية الفازات، وربلي تسلسل الفازات الإلكتروني، ومفتاح منع التشغيل بدون ماء بنظام الفلوتر، وأزرار تشغيل تلقائي/يدوي، وأزرار إعادة التشغيل، ومصباح تحذير عند عدم وجود ماء.

1.8 ما قبل بدء التشغيل

يجب ملء أنبوب الشفط والمضخات بالماء من أجل تشغيل مضخة الحريق لأغراض التجربة. قم بعمل توصيلات الأنابيب كما هو موضح في الشكل 1-8 والشكل 2-8 وقم بتوصيل مفتاح الطفو.

أخذ الهواء من المضخة:

انزع سدادة النزف (الشكل 8.1)، وافتح صمام الشفط وانتظر. أغلق السدادة عندما يدخل الماء.



الشكل 8.1 سدادة أخذ الهواء من المضخة

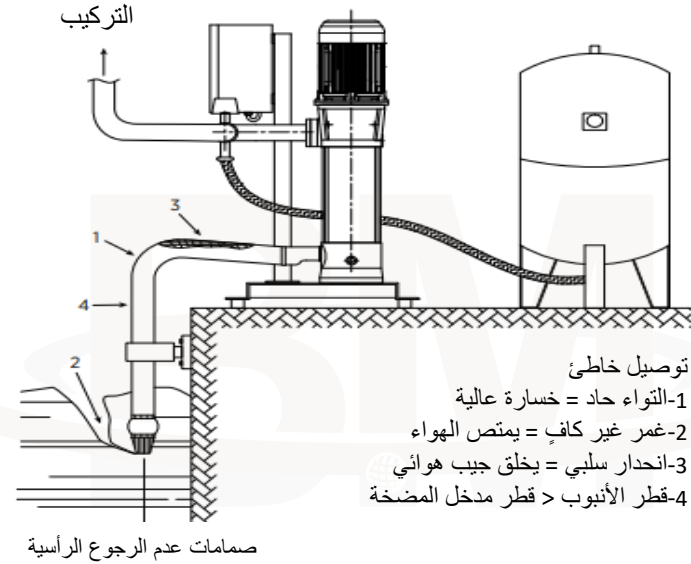

الشكل 7.2 تجميع التوصيل غير الصحيح لمضخة التعزيز

8. تشغيل نظام مضخة الحريق

يتم تشغيل المضخات بواسطة محركات أحادية الطور أو ثلاثية الطور وفقاً للمعايير الأوروبية. يجب أن يتم توصيل المضخات بواسطة كهربائي مؤهل أو الخدمة الفنية لدينا وفقاً للتشريعات الكهربائية الحالية. يجب تأريض المضخة قبل أي عملية تشغيل.

التحكم في اتجاه دوران المحركات ثلاثية الطور:

3.8 نظام مضخة الحريق بالشفط الإيجابي

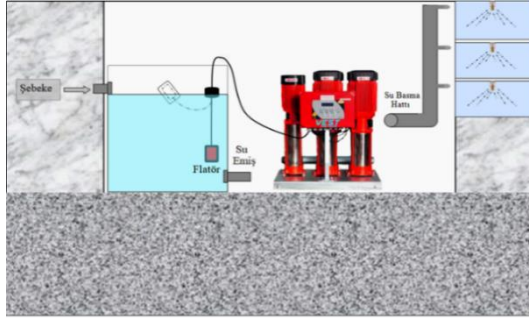

الشكل 8.4 مخطط نظام مضخة الحرائق بالشفط الإيجابي

4.8 التوصيلات الكهربائية

- أولاً، قم أولاً بتأريض المضخة جيداً.

- افتح لوحة التحكم الرئيسية، وقم بتوصيل خط الطاقة ثلاثي الأطوار بالكهرباء بالمصهر الرئيسي وقم بتوصيل الخط المحايد بالطرف.

- تحقق من اتجاه دوران المضخات الرئيسية/مضخة الجوكر. إذا كانت خاطئة، قم بعكس الطورين.

- أخيراً، قم بتجميع العوامة وضبطها كما هو موضح في الشكل 8.5 .

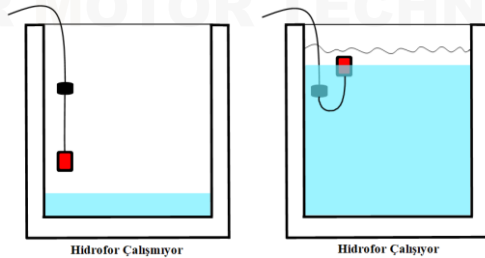

الشكل 8.5 كيفية استخدام العوامة



الشكل 8.2 اتجاه دوران المضخة

بعد اكتمال التوصيلات وتعبئة المياه، ابدأ تشغيل مضخة المياه وتحقق من اتجاه الدوران من خلال النظر من خلال فتحات غطاء تبريد مروحة المحرك أو بالنظر إلى الوصلة. يجب أن يكون اتجاه الدوران في اتجاه السهم الموضح على مضخة المياه. إذا كان اتجاه السهم غير صحيح، استبدل الكابلات من الوصلة الكهربائية الرئيسية (صندوق التوصيل).

2.8 نظام مضخة الحرائق بالشفط السلبي

إن أهم موقف يجب أخذه في الاعتبار في أنظمة الشفط السلبي هو منع تشغيل نظام مضخة الحريق بدون ماء. ولكي تعمل المضخة بدون ضرر، يجب الحرص على عدم تشغيلها بدون ماء. من المهم إزالة الهواء في المضخة غير المباشرة وإضافة الماء إلى المضخة.

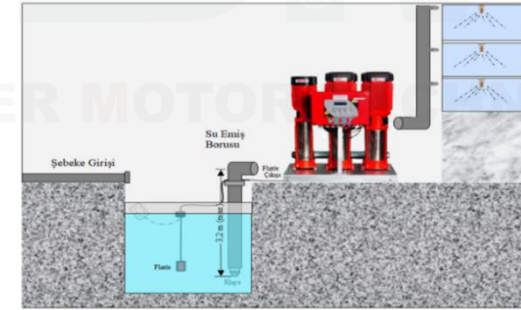

الشكل 8.3 مخطط نظام مضخة الحرائق بالشفط السلبي

5.8 مبدأ التشغيل

قم بتشغيل المضخة عند إغلاق صمام التفريغ وراقب وصول المضخة (المضخات) إلى ضغط التوقف على مقياس الضغط. ثم افتح صنبور الخدمة وتحقق من انخفاض الضغط وتنشيط المضخة/المضخات عند ضغط التشغيل. إذا كان كل شيء على ما يرام، قم بضغط النظام عند ضغط المضخة عن طريق فتح جميع الصمامات في خط المخرج.

بالنسبة لمضخات الحريق المزودة بمضختين؛ يتم تحديد تشغيل المضخات وتوقفها من خلال القيم المضبوطة على مفتاح الضغط. يتم توصيل كل مفتاح بمضخة واحدة مع تبديل متسلسل. الضغط التفاضلي هو الضغط بين ضغط البدء وضغط التوقف. يتم ضبطه على نفس قيم الضغط التفاضلي لكل مضخة.

يتم سحب المياه من الخزان عند الطلب.

- عندما ينخفض الضغط إلى P1 تبدأ المضخة الأولى.

- إذا زاد استهلاك المياه، ينخفض الضغط إلى P2 وتبدأ المضخة الثانية.

- عندما ينخفض الاستهلاك، إذا زاد الضغط ووصل إلى P2 تتوقف إحدى المضخات.

- إذا استمر الاستهلاك في الانخفاض، تشحن المضخة خزان الغشاء وتتوقف عند P1s.

- يتم تشغيل مضخة أخرى بالتناوب في كل مرة.

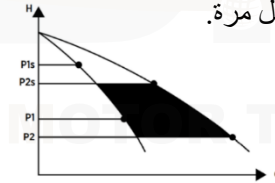

الشكل 8.6 الرسم البياني لإيقاف تشغيل المضخة

9. المضخة المساعدة

تُستخدم المضخة المساعدة بشكل عام في الأنظمة الكبيرة لتلبية استهلاك المياه الصغيرة في ساعات التوقف بدلاً من المضخة الرئيسية. لذلك، فهي توفر الطاقة.

1.9 الصيانة

لا تتطلب مضخات إطفاء الحرائق صيانة دورية. ومع ذلك، من المهم إجراء بعض الفحوصات التالية حسب ظروف التشغيل.

- التسريبات.

- عدد مرات التبديل في الساعة (عدد مرات التشغيل/إيقاف التشغيل).

- الضوضاء والتشغيل غير الطبيعي.

في حالة حدوث أي عطل، ارجع إلى قسم استكشاف الأعطال وإصلاحها. افحص الهواء في خزان الغشاء بشكل دوري (1 في 6 أشهر). لا تتطلب المضخات صيانة روتينية. ومع ذلك، قد تكون هناك حاجة إلى صيانة رئيسية مع مرور الوقت، مثل تنظيف المضخات، واستبدال الموانع الميكانيكية أو الأجزاء البالية.

10. استكشاف الأخطاء وإصلاحها

افصل التيار الكهربائي عن مضخة الحريق قبل إجراء الصيانة.

العطل	السبب	استكشاف الأخطاء وإصلاحها
المضخة لا تعمل.	- لا توجد كهرباء. - الصمام محترق أو المحرك أو الكابلات المغذية قد تسببت في حدوث تماس كهربائي	- توفير الكهرباء. - إصلاح المحرك أو استبدال الكابل.
المضخة لا تعمل، تقدم الماء بشكل متقطع أو بكميات قليلة.	- الأنبوب مسدود أو الصمام عالق. - المضخة لا تضح الماء لأنها غير مملوءة بالماء، أو يوجد تسرب في أنبوب الشفط أو الزعفة العمودية، أو أن مانع التسرب الميكانيكي يسرب الماء. - هناك فرق في المستوى أو مقاومة شفط.	- إزالة الأنبوب أو تنظيفه أو استبداله. - املا المضخة بالماء. قلل فرق مستوى أنبوب الشفط أو الزعفة الرأسية. استخدم أنبوباً بقطر أصغر. افحص الصمام العمودي أو استخدم صماماً بقطر أكبر. - تقليل فرق المستوى



الشكل 11.2 منظر خارجي للوحة التحكم

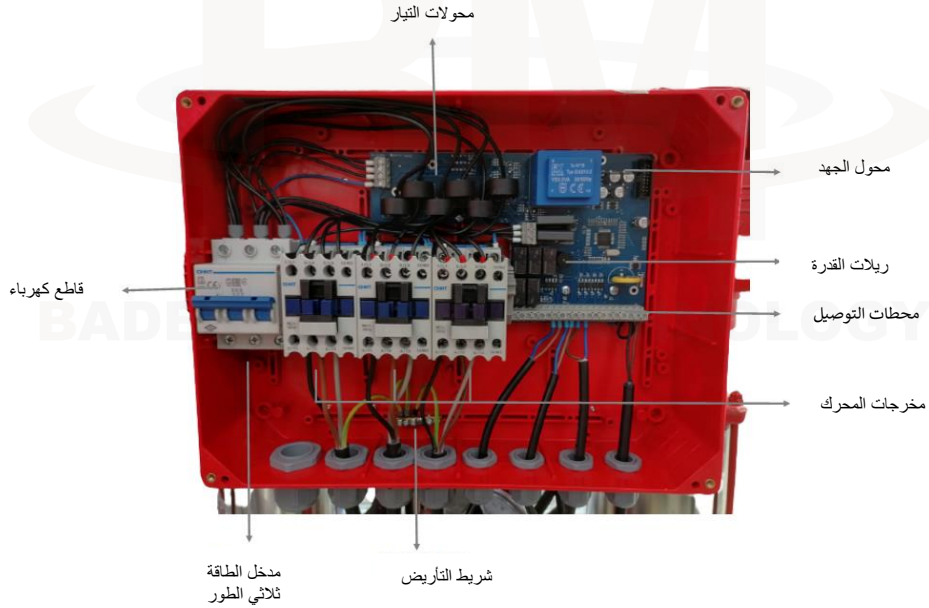

الشكل 11.3 المنظر الداخلي للوحة التحكم

<p>يتم تصحيح اتجاه الدوران عن طريق تغيير أطراف الطور على القاطع الكهربائي.</p> <p>تفريغ الهواء الموجود في المضخة.</p>	<p>- الاتجاه غير الصحيح للدوران (محركات ثلاثية الطور)</p> <p>- يوجد هواء في أنبوب الشفط أو المضخة</p>	
<p>- استبدال المحامل والمبيبات.</p> <p>- تنظيف المضخة أو إصلاحها.</p>	<p>- وجود مشكلة في محمل المحرك أو محمل المضخة.</p> <p>- هناك مادة غريبة بين الأجزاء الثابتة والدوارة من المضخة.</p>	<p>تعمل المضخات بصوت عالي وإهتزاز</p>
<p>- إصلاح أو استبدال إخلاء الهواء</p>	<p>- يوجد تسرب في أنبوب الشفط.</p> <p>- صمام عدم الرجوع التالف أو الغطاء الرأسي به هواء في أنبوب الشفط.</p>	<p>ينعكس عندما تتوقف المضخة</p>
<p>ضبط مفتاح الضغط، واستبداله إذا كان مكسورًا.</p>	<p>إعداد مفتاح الضغط غير صحيح .</p>	<p>المضخات لا تعمل بالتناوب</p>

11. المكونات الرئيسية لمضخات الحريق



الشكل 11.1 مضخة الحريق

عندما ينخفض الضغط، يضيء مصباح LEVEL LED ويتم تنشيط أطراف مضخة الحريق U-V-W.

عندما يصل مستوى الضغط إلى ضغط التوقف، ينطفئ مؤشر LEVEL ويتم إيقاف مضخة

الحريق. بعد ذلك، يتم قطع الطاقة عند طرفي U-V-W.

13 مسألة يجب النظر فيها

1.13 المسائل التي يجب مراعاتها في عملية الشفط السلبي

يجب ألا يكون قطر أنبوب التركيب في خط شفط المضخة أصغر من قطر مدخل المضخة.

لا ينبغي رسم خط شفط المضخة كخط طويل جدًا. إذا كان طول خط شفط المضخة يتجاوز 5 أمتار، يجب استخدام قطر أنبوب أكبر بقطر واحد.

سيكون شفط المضخة سلسًا إذا تم الالتزام بالنقاط المذكورة أعلاه. إذا لم يتم اتباع هذه النقاط، فإن المقاومة المفرطة في خط شفط المضخة سوف تتسبب في حدوث تجويف وتلف في دفاعة المضخة. وفي الوقت نفسه، لن يتم الحصول على ضغط كافٍ في جانب مخرج المضخة.

إذا تم تشغيل المضخة في ظروف شفط سلبية، فإن مشكلة أخرى ستواجهها هي تكون فقاعة هواء في خط الشفط. في هذه الحالة، ستتوقف المضخة عن الشفط وقد يحدث تشغيل جاف للمضخة. هذا النوع من الحالات يمكن أن يتسبب في تلف جديد للمروحة والموجه. يحدث تكون فقاعة الهواء في خط الشفط بسبب تسرب الماء من صمام فم خط الشفط ودخول الهواء إلى الخط. في هذه الحالة، لا يمكن للمضخة أن تشفط الماء. إذا لم تتمكن المضخة من الشفط، فلن يقوم لوحة التحكم بتشغيل المضخة لمنع التشغيل الجاف. وبالتالي، يتم تجنب التشغيل الجاف للمضخة

14. الخدمة

خلال فترة الضمان (سنتان)، يتم إصلاح الأعطال التي تحدث في نطاق الضمان مجاناً من قبل خدماتنا المعتمدة.

15. توفير قطع الغيار

يمكنك الاتصال بشركتنا أو خدماتنا المعتمدة لتوريد قطع الغيار.

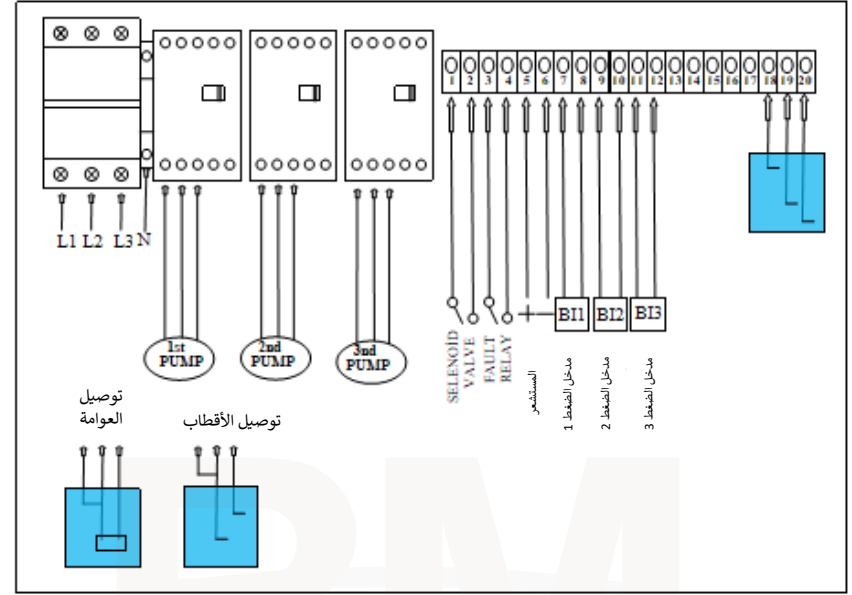

12. بدء تشغيل مضخة الحرائق

1.12 تشغيل المضخة الكهربائية

1.1.12 الوضع اليدوي

يتم الضغط على زر Auto/MAN لإيقاف تشغيل الصمام التلقائي. اضغط مع الاستمرار على زر TEST ويتم تنشيط أطراف مضخة الحريق U-V-W. عند تحرير زر TEST يتم إيقاف مضخة الحريق وإلغاء تنشيط أطراف U-V-W. تعمل مضخة الحريق طالما تم الضغط على زر TEST وتتوقف عند تحرير زر TEST.

2.1.12 الوضع التلقائي

بالضغط على زر AUTO/MAN يتم تشغيل الصمام التلقائي. في هذه الحالة، يتوقف زر TEST عن العمل. يتم تشغيل مضخة الحريق تلقائيًا وفقًا للمعلومات الواردة من مفتاح الضغط. يتم توصيل مفاتيح الضغط بالأطراف 12-10، 11-8، 9-7.

16. الضمان

1.16 شروط الضمان

- الأضرار والأعطال الناجمة عن سوء الاستخدام .
- الأضرار والأعطال الناجمة عن التركيب الخاطئ والتركيب غير الكامل.
- الأضرار والأعطال الناجمة عن النقل، والاهتزاز، والتخزين، والتأثيرات الفيزيائية، والعوامل الكيميائية والظروف البيئية.
- الأضرار والأعطال الناجمة عن الحريق، والصواعق، والفيضانات، والزلازل، والتجميد والكوارث الطبيعية الأخرى.
- الأضرار والأعطال الناجمة عن عدم استخدام لوحة كهربائية مناسبة.
- الأضرار والأعطال الناجمة عن الاختيار غير الصحيح للسوائل، ونقل السوائل التي تحتوي على مواد صلبة أو خصائص كيميائية وتلوث السائل.
- الأضرار والأعطال الناجمة عن انخفاض الجهد الكهربائي وزيادته وانقطاع الطور واختلال التوازن بين أطوار جهد التيار الكهربائي، الذي يجب أن يكون 220 و380 فولت.
- الأضرار والأعطال والشكاوى الناشئة عن عدم ملاءمة أو عدم كفاية الكابلات المستخدمة في التركيبات الكهربائية.
- احتراق المحرك والأضرار الناجمة عن دخول الماء إلى المحركات الكهربائية.
- الأضرار والأعطال الناجمة عن تشغيل المضخات بدون ماء خارج نطاق الضمان.

3.16 الطريقة المتبعة في المنتجات المعيبة

- في حالة وجود عطل في المنتج الذي قمت بشرائه، يتم الاتصال بشركتنا قبل إرسال المنتج ويتم إعطاء معلومات أولية عن العطل والمنتج والحصول على الموافقة.
- يتم إرسال المنتج الذي تم تحديده على أنه معيب إلى خدمة الشركة المستوردة أو الشركة المصنعة، ويتم فحصه والموافقة عليه.
- إذا لم يتم اكتشاف أي عيب من قبل مزود الضمان، يتم إعادة المنتج إلى العميل .
- إذا كان هناك عطل غير مشمول بالضمان ويمكن إصلاحه، يتم إصلاحه مقابل التكلفة من خلال الحصول على موافقة العميل.
- يتم معالجة المنتج، الذي يتقرر أنه معيب وخاضع للضمان من قبل مزود الضمان، لإصلاحه. إذا تعذر إصلاح المنتج، يتم إعطاء منتج جديد. إذا كانت حالة المخزون غير متوفرة، يتم تقديم ما يعادله من خلال اتخاذ قرار مع العميل.
- يجب أن تكون المنتجات المرسلة للإصلاح والصيانة معبأة بطريقة لا تتلف في الشحن. لن يتم استلام المنتجات غير المعبأة.
- بالنسبة للمنتجات المرسلة للإصلاح والصيانة، يتم دفع رسوم الشحن من قبل المرسل.

- تبدأ فترة الضمان من تاريخ تسليم المنتج وهي سنتان.
- جميع أجزاء المنتج، مشمولة بضمان شركتنا.
- إذا حدث عطل في المنتج خلال فترة الضمان، يُضاف الوقت المستغرق في الإصلاح إلى فترة الضمان.
- فترة إصلاح المنتج هي 20 يوم عمل. تبدأ هذه الفترة من لحظة وصول المنتج إلى الشركة المصنعة.
- في حالة تعطل المنتج بسبب عيوب في المواد والتصنيع خلال فترة الضمان، سيتم إصلاحه بدون أي رسوم تحت مسمى تكلفة العمالة أو تكلفة استبدال قطعة الغيار أو أي مسمى آخر.
- المنتج:
- عدم القدرة المستمرة على استخدام المنتج نتيجة لتكرار العطل نفسه أكثر من مرتين أو أكثر من أربع مرات أعطال مختلفة خلال سنة واحدة، شريطة أن يبقى ضمن فترة الضمان من تاريخ التسليم.
- تجاوز الحد الأقصى للوقت اللازم للإصلاح .
- في حالة عدم وجود محطة خدمة، إذا تقرر عدم إمكانية إصلاح العطل بتقرير صادر عن أحد الوكلاء أو التاجر أو الوكيل أو الوكالة أو الممثل أو المستورد أو الشركة المصنعة، على التوالي، يتم الاستبدال المجاني.
- لا يغطي الضمان الأعطال الناجمة عن استخدام المنتج خلافًا للنقاط الواردة في دليل المستخدم.
- بالنسبة للمشاكل التي قد تنشأ فيما يتعلق بشهادة الضمان، يمكن التقدم بطلب إلى الإدارة العامة لحماية المستهلك والمنافسة التابعة لوزارة الصناعة والتجارة.

2.16 الحالات التي لا تشملها الضمان

الأعطال التي لا يغطيها الضمان المذكورة أدناه:

- الأعطال الناجمة عن عمليات التركيب والاستخدام والصيانة التي تتم دون اتباع القواعد المحددة في دليل المستخدم.
- في حالة التلف المتعمد.

17. البائعون المعتمدون

يتم سرد موقع الويب وعنوان ومعلومات الاتصال للبائعين المعتمدين والوكلاء.

18. الاتصال

www.badermotor.com

Bader Motor Teknolojileri SAN. TİC. A. Ş.

Sanayi OSB Mah. EOSB 5. Kısım 47. Yol. No: 15/1 Yazıkonak/ ELAZIĞ

+90 424 503 44 44

Mersis No: 0129062228000001

Tax No: Hazar V.D. 129 062 22 80

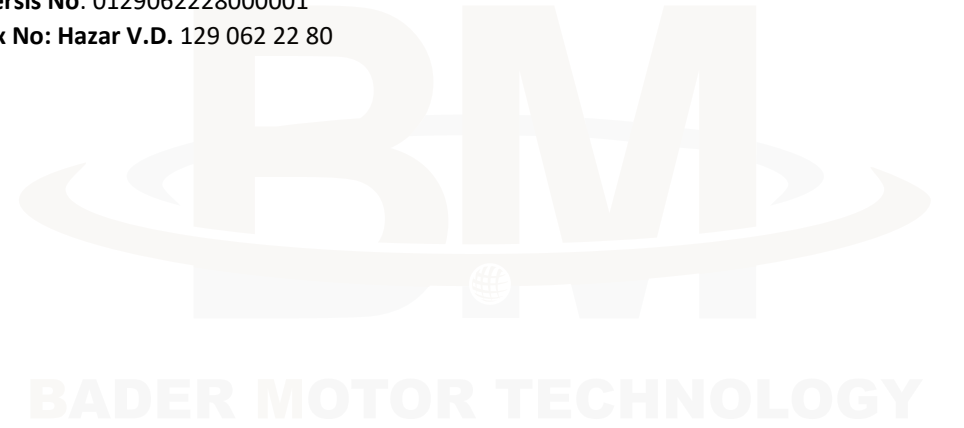
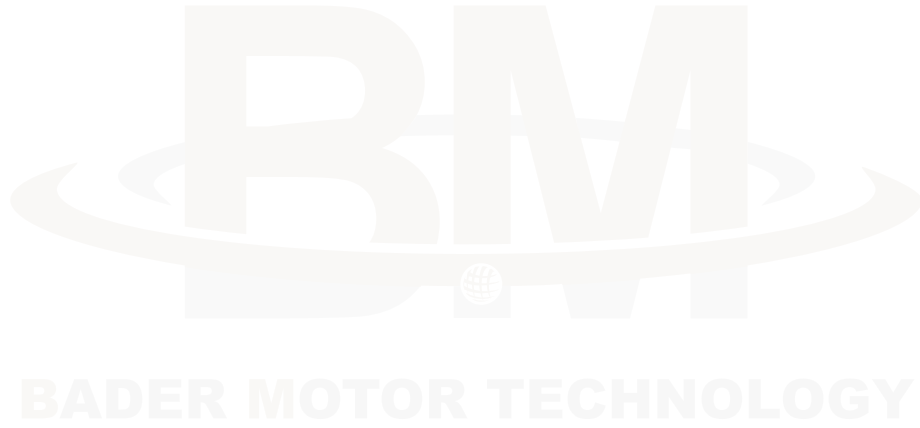

T.C.
TÜRK PATENT ve MARKA KURUMU
MARKA TESCİL BELGESİ
Marka No : 2016 82957 - Ticaret - Hizmet

VEST
PUMP & MOTOR

Marka Sahibi : VERA MOTOR SANAYİ VE DİŞ TİCARET ANONİM ŞİRKETİ
TÜRKİYE CUMHURİYETİ
Fehiyepaşa Mah.49.Sok. N:29 Ataçehir Etilerahat
Etiler / Beşiktaş / İstanbul / Türkiye
Etiler / Beşiktaş / İstanbul / Türkiye
Etiler / Beşiktaş / İstanbul / Türkiye

TURK PATENT

İşbu Marka 15/06/2016 tarihinde ilâharen ON YIL süreyle
16/02/2017 tarihinde tescil edilmiştir.

Prof. Dr. Haluk AŞAN
Türk Patent ve Marka Kurumu Başkanı

TSEK
TÜRK STANDARLARI ENSTİTÜSÜ
KRİTERE UYGUNLUK BELGESİ
TURKISH STANDARDS INSTITUTION
CERTIFICATE OF CONFORMANCE TO CRITERIA

Marka Tanımı: Description of the Mark
TSEK

BELEGE NUMARASI Reference Number of License	029750-TSEK-02/01
BELGENİN İLK VERİŞİ TARİHİ DATE OF FIRST ISSUE OF LICENSE	15.05.2023
BELGENİN SON GÜCÜMLÜK TARİHİ DATE OF VALIDITY	15.05.2025
BELGE SAHİBİ KURULUŞUN ADI NAME OF THE LICENSEE HOLDER	VERA MOTOR SANAYİ VE DİŞ TİCARET ANONİM ŞİRKETİ
BELGE SAHİBİ KURULUŞUN ADRESİ ADDRESS OF THE LICENSEE HOLDER	ATATÜRK MAH. ATAŞEHİR B.V. GARDENYA RESİDENCE, NO:7/11 133 ATAŞEHİR İSTANBUL
DİŞTİM YERİ ADI NAME OF THE MANUFACTURING PLACE	BADER MOTOR TEKNOLOJİLERİ SANAYİ VE TİCARET ANONİM ŞİRKETİ
DİŞTİM YERİ ADRESİ ADDRESS OF THE MANUFACTURING PLACE	SANAYİSİZ MAH. EĞİSİZ AT. DE. NO. 15/1C KAPLI NO: 1 YAZIKONAK KOYU MERKEZ ELAZIĞ ELAZIĞ
TESCİLİ TİCARİ MARKANIN REGISTERED TRADE MARK	vest pump & motor
BİLGİLİ BELGELENDİRME KRİTERİ RELATED TURKISH STANDARD	TSE K 862 / 26.08.2019
BELGE KAPSAMI SCOPE OF LICENSE	HERGÖRÜR POMPALARI BAZALYİ ANJELİ İTER FAZLI ÜÇ FAZLI GÖMÜK YOL, YERİNELİ YILDIZGÖÇEN YOL, VERİMLİ HIZ KONTROL, İLE YOL, VERİMLİ SİP POMPALI, Bİ POMPALI, ÜÇ POMPALI, DORT POMPALI HERGÖRÜR POMPALARI

e-teskilat sistemi
05 055 20 24
Belgeleştirme Merkezi Başkenti Adına
AKHMET SAĞBAŞI YÖNETKENİ
TSE ELAZIĞ BELGELENDİRME MÜDÜRÜ

CERTIFICATE
BADER MOTOR TEKNOLOJİLERİ
SAN. VE TİC. A.Ş.
SANAYİ OSB MAH. EĞİSİZ 47. SOK. NO:151
YAZIKONAK / MERKEZ / ELAZIĞ / TÜRKİYE
Has been assessed and found to Comply with the Requirements of
Domestic and applicable standards as provided below as regards conformity.

ISO 45001:2018
The Occupational Health and Safety Management System is applicable to:
İş Sağlığı Ve Güvenliği Yönetim Sistemi:
DESIGN, MANUFACTURING, SALES AND SERVICE SERVICES
OF ELECTRIC MOTORS
ELEKTRİKLİ MOTORLARIN TASARIM, ÜRETİM, SATIŞI
VE SERVİS HİZMETLERİ

Certificate Number: 2023-088MSH01001
Belge Numarası: 2023-088MSH01001
Initial Certification Date: 08.03.2023
İlk Belgelendirme Tarihi: 08.03.2023
Certification Validity Date: 07.03.2025
Belge Geçerlilik Tarihi: 07.03.2025
Certification Period: 3 Years
Belge Geçerlilik Periyodu: 3 Yıl

IQR
ACCREDITED
Management System
Certificate No:
MSCB-195

IQR ULUSLARARASI BELGELENDİRME HİZMETLERİ LTD.ŞTİ.
Provenca Mah. Akmerkez33, 34120 Beşiktaş / İstanbul / Türkiye
Tel: +90 212 298 50 90 Fax: +90 212 298 51 70 www.iqr.com.tr www.iqr.com.tr

18. الشهادات

Vertacert
International
CE DECLARATION OF CONFORMITY
BADER MOTOR TEKNOLOJİLERİ SANAYİ VE TİCARET ANONİM ŞİRKETİ
SANAYİ OSB MAH. EĞİSİZ 47. YOL. NO: 151 YAZIKONAK/ELAZIĞ

Declaration of the Product / Ürün Tanımı: **HERGÖRÜR POMPALARI**

Standard / Standart: **IEC 60335-1**

Approved CE Marking / Onaylanmış CE İşaretleme: **HAZIRLANMIŞ SAĞLIK BELGELENDİRME SİSTEMİNE UYGUNLUK İÇEREN ÜRETİM YERİNE UYGUNLUK İZLENİMİ**

Approved Technical Standard / Belgeleştirme Standartı: **TSE K 862 / 26.08.2019**

Approved Technical Standard / Belgeleştirme Standartı: **TSE K 862 / 26.08.2019**

Signature / İmza: **AKHMET SAĞBAŞI**

Signature / İmza: **AKHMET SAĞBAŞI**

Signature / İmza: **AKHMET SAĞBAŞI**

INAS

Vertacert
International
SERTİFİKA / CERTIFICATE
Bu sertifikaya aşağıdaki kriterlere yer verilmiştir.
This certificate has been awarded to the company:
BADER MOTOR TEKNOLOJİLERİ SANAYİ VE TİCARET ANONİM ŞİRKETİ
SANAYİ OSB MAH. EĞİSİZ 47. YOL. NO: 151 YAZIKONAK/ELAZIĞ/TÜRKİYE

Kuruluşunun "ELEKTRİK MOTORLU, İSLAK ROTÖRLÜ SİRKÜLAYON, DALGAC, DOK, YATAY DÜĞÜM VE PARALEL POMPALAR VE HERGÖRÜR, YANŞINLI İLEMECELE, DİRKÖRÜR, İNŞAAT ÖTEKLER VE TRANSFORMATÖRLERİ DALGAC" **Kapsamına İhtis**

For scope "MANUFACTURING OF ELECTRIC MOTORS, WET MOTOR CIRCULATION, SUBMERSIBLE, VERTICAL, HORIZONTAL CASTING AND STAINLESS PUMPS AND BOOSTER PUMPS, FREE FIGHTING HYDRANTS, GENERATORS AND TRANSFORMERS"

(ISO 10002:2018)
MÜŞTERİ MEMNUNİYETİ VE ŞİKAYETLERİ YÖNETİM SİSTEMİ
CUSTOMER SATISFACTION AND COMPLAINTS MANAGEMENT SYSTEM

Signature / İmza: **AKHMET SAĞBAŞI**

Signature / İmza: **AKHMET SAĞBAŞI**

Signature / İmza: **AKHMET SAĞBAŞI**

INAS

